

Stretchfolienwickelmaschinen

Baureihe SFW

B SFW 200-250 VG

Vollautomatische Stretchfolienwickelmaschine mit vorgeordneter Banderoliermaschine zur Herstellung vollkommen geschlossener Packungen
(Wickelfolienrollenbreite 250 mm)



REINER DIEZ

Verpackungsmaschinen

Nürtinger Straße 42/2 - D-72639 Neuffen

Telefon: 0 70 25 - 79 97 Fax: 0 70 25 - 77 94

E-Mail: mail@r-diez.de

Homepage: <http://www.r-diez.de>

Stretchfolienwickelmaschinen



SFW 105 A2-250

Vollautomatische Stretchfolienwickelmaschine mit pneumatisch gesteuerten Produktrollen-niederhalteeinrichtungen im Maschinenein- und -auslaufbereich.

(Stretchwickelfolienbreite 250 mm)



SFW 135 AC2-250

Vollautomatische Stretchfolienwickelmaschine mit pneumatisch gesteuerten Produktrollen-niederhalteeinrichtungen im Maschinenein- und -auslaufbereich.

(Stretchwickelfolienbreite 250 mm)

Stretchfolienwickelmaschinen



SFW 165 A-250

Vollautomatische Stretchfolienwickelmaschine mit pneumatisch gesteuerten Produktrollen-niederhalteeinrichtungen im Maschinenein- und -auslaufbereich.

(Stretchwickelfolienbreite 250 mm)

Produktbeispiele:

Zum Verpacken von großen und voluminösen Packungen, z. B. Styroporballen, Möbelteile, Stoffrollen

SFW 200 A-250

Vollautomatische Stretchfolienwickelmaschine mit vorgerodneter angetriebener Rollenbahn. Pneumatisch gesteuerte Produktrollen-niederhalter am Maschinenein- und -auslaufbereich.

(Stretchwickelfolienbreite 250 mm)



SFW 200 A-250 mit Zuführung

Stretchfolienwickelmaschinen



B-SFW 135 ASC3-250

Vollautomatische Stretchfolienwickelmaschine mit vorgeordneter Folienbänderoliermaschine zur Herstellung vollkommen geschlossener Packungen
(kann mit Stretchfolie bänderolieren - Wickelfolie 250 mm)

B-SFW VG

Stretchfolienwickelmaschine in Kombination mit einer vorgeordneten Bänderoliermaschine. Es können sowohl Polyethylen-Folien wie auch Stretchfolien verarbeitet werden. Mit dieser Maschinenkombination können vollkommen geschlossene Verpackungen hergestellt werden.



B-SFW 165-250 Light VG

Vollautomatische Stretchfolienwickelmaschine mit vorgeordneter Folienbänderoliermaschine zur Herstellung vollkommen geschlossener Packungen
(Wickelfolienrollenbreite 250 mm)

Stretchfolienwickelmaschinen



B-SFW 200-250 VG

Vollautomatische Stretchfolienwickelmaschine mit vorgeordneter Folienbänderliermaschine zur Herstellung vollkommen geschlossener Packungen
(Wickelfolienrollenbreite 250 mm)

Maschinentyp	105A	135A	165A	200A	135A VG	165A VG	200A VG
Elektr. Anschluss	400 V, 50Hz, 3 Ph + N + PE						
Anschlußwert	2,5	2,5	2,5	2,5	2,8	2,8	2,8
Pneumatik konstat	6 bar	6 bar	6 bar	6 bar	6 bar	6 bar	6 bar
Luftverbrauch i/Takt ca.	2,5	2,5	2,5	4,1	8,75	10,14	12,9
Luftverbrauch max. l/m ca.	12,5	10	7,5	12,5	41,2	38	38,9
Gewicht Maschine in kg ca.	680	800	1100	1300	1600	1900	2100
Wickelringgeschwindigkeit U/min.	20-120	20-100	20-80	20-60	20-100	20-80	20-60
Bandgeschw. min.-max.	8-24	8-24	4-12	4-12	8-24	4-12	4-12
Bandbreite in mm	1000	1400	1400	1400/1700	1400	1400	1400
Bandlänge in mm	660	760	760	760	760	760	760
Foliendicke µ/m	15-35	15-35	15-35	15-35	15-35	15-35	15-35
Folienrollenbreite min.-max.	125-250	125-250	125-250	125-250	125-250	125-250	125-250
Rollenaußendurchmesser max.	230	230	230	230	230	230	230
Kerninnendurchm.	76	76	76	76	76	76	76
Folienschnitt m. therm.	Standard	Standard	Standard	Standard	Standard	Standard	Standard
Ansiegelung d. Folienendes	Option	Option	Option	Option	Option	Option	Option
Folienkaltschnitt d. Messer	Option	Option	Option	Option	Option	Option	Option
Folienbreite Bänderlierer					1500	1500	1500
Rollendurchm.							
Luftpolyesterfolie in mm max.					840	840	840

Technische Ausstattung



Produktzuführung mit angetriebener Rollenbahn.



Steckverbindungen schnell trennbar und verwechslungssicher.



Wickelfolienkalt Schneidevorrichtung.



Bedienelemente mit übersichtlichem Bedienpanel.

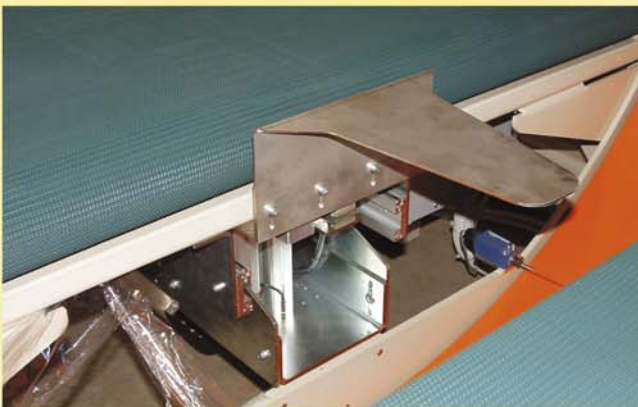

Vorrichtung zur thermischen Ansigelung des Folienendes.



Verlängertes Spezialtransportband zur Verarbeitung von Produkten, die kürzer als 500 mm sind.

Produktabmessungen max.

Breite in mm (B)	Höhe in mm (h)			
	105A	135A	165A	200A
500	480	850	1000	1300
600	450	820	1000	1300
700	400	800	1000	1300
800	360	750	980	1300
900	280	700	950	1300
1000	180	650	900	1300
1100		580*)	850	1250
1200		480	800	1200
1250		200	780	1200
1400			650	1100
1700				600*)
max Ringdurchmesser mm	570	900	1000	1250
Bandbreite in mm	1000	1400	1400	1400 / 1700*
max. Folienrollenbreite bei "VG"-Version	---	1500	1500	1500

*) in "VG"-Version nicht möglich.

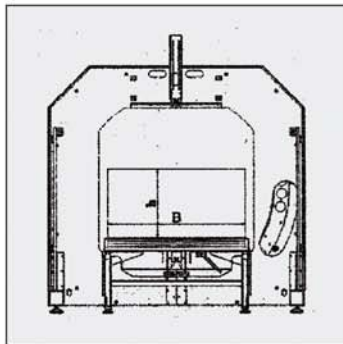

Maschinenabmessungen

	105A	135A	165A	200A
A in mm	---	2690	3250	3650
B in mm	1750	2080	2220	2520
C in mm	---	2475	2475	2475
D in mm	2370	2650	2975	3325
E in mm	---	1075	1075	1075
F in mm	1970	1970	1970	1970
G in mm	1000	1400	1400	1400
H in mm	770	770/1000	770/1050	770/1150
L in mm	1680	1980	2300	2650
M in mm	---	1570	2270	2270

Maschinenabmessungen

