

# Schrumpffolien-Verpackungsmaschinen

für die

## Reifentransportverpackung

Komplettlösungen mit Fördertechnik, Wiegen und Etikettieren.

**Shrink film packaging machines  
for the  
tyre transport packaging**

Complete solutions with conveyor systems,  
weighing and labelling.

**Rétraction d'emballage sous film  
pour l'  
emballage des pneus pour le transport**

des solutions complètes avec des installations  
d'extraction, le pesage et l'étiquetage.



Typ SF-E 1100 NF-SL



# REINER DIEZ

Verpackungsmaschinen

Nürtinger Straße 42/2 - D-72639 Neuffen

Telefon: 0 70 25 - 79 97 Fax: 0 70 25 - 77 94

E-Mail: [mail@r-diez.de](mailto:mail@r-diez.de)

Homepage: <http://www.r-diez.de>

## Reifenverpackungsanlagen

Tyre packaging machines  
Pneu machine d'emballages

Typ SF-E 1100 NF-SL



Kompakt verpacktes Reifengebinde  
Compactly packed tyre packages  
Ensembles de pneus compacte emballé



Spezialkühlung für Drahtgitterförderband  
Special cooling system for mesh  
conveyor belt  
Spécial système de refroidissement pour  
transporteur à treillis métallique



Typ SF-E 1100 NF-SL

# Reifenverpackungsanlagen

Tyre packaging machines

Pneu machine d'emballages



Typ SF-E 1122 NF



Typ SF-E 1122 NF

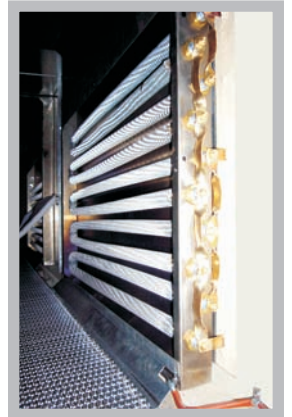

Robuste Rohrheizkörper für die Tunnelbeheizung  
Robust tubular heaters for the heating of the tunnel

Robustes radiateurs tubulaires  
pour le chauffage de tunnel



Vor- und Nachkammer mit doppelten Spezial-Silikonglasgewebehängen

Pre- and postpositioned additional chamber with special silicone glass fabric curtains

Chambre supplémentaire avant et après le tunnel avec spécial rideaux tissu de verre en silicone

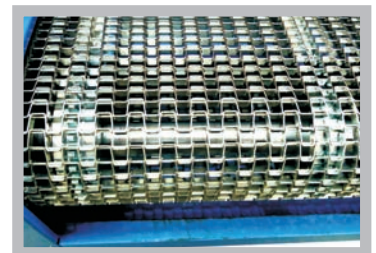

Robustes Drahtgitterförderband durch den Schrumpfkanal

Robust mesh conveyor belt through the shrink-tunnel

Robustes transporteur à treillis métallique à travers le tunnel de rétraction

## Produktausstattungen



Standard-Schaltschrank mit Bedienelementen  
Standard electric cabinet with control elements  
Armoire électrique standard avec des contrôles

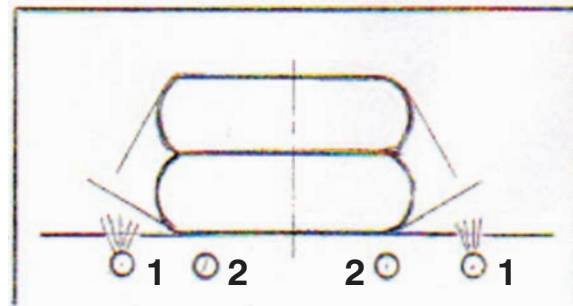

Spezial-Hochblasvorrichtung  
zum Anheben der Unterfolie  
Special blowing device to lift the lower film  
Équipement spécial pour soulever le film inférieur

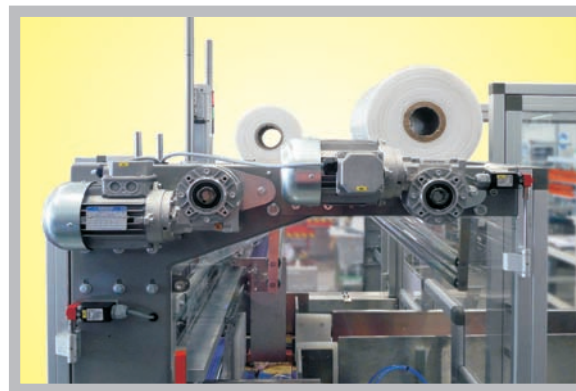

Doppel-Folienlager oben  
Double film stock on top  
Magasin de film double au-dessus

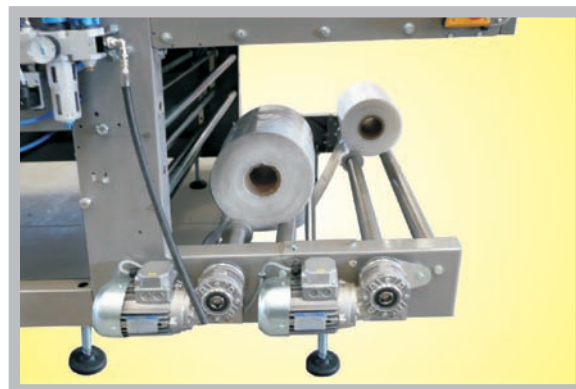

Doppel-Folienlager unten  
Double film stock on bottom  
Magasin de film double au-dessous



Folienanschweißvorrichtung für seitlich  
angeordnetes Folienlager  
Film welding system for laterally  
positioned film stock  
Équipement de souder de film des  
magasins disposés latéralement

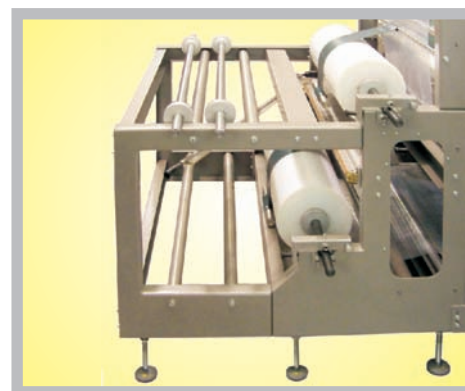

Seitlich angeordnetes Folienlager zur Aufnahme von 4 Folienrollen  
Laterally installed film support for the retaining of 4 film rolls  
Support film latéral pour recevoir 4 bobines de film

## Reifenverpackungsanlagen

Tyre packaging equipment

Pneu machine d'emballage

Typ SF-E 1100 NF-S



Seit Jahren fertigen wir Verpackungsmaschinen in verschiedenen Leistungsklassen für die Reifenindustrie. Die Maschinen wurden ständig weiterentwickelt und haben heute einen sehr hohen Standard, sind robust und für den rauen, zum Teil mehrschichtigen Einsatz bestens geeignet. Sämtliche Anlagen zeichnen sich durch eine hohe Verfügbarkeit aus. Durch die vielen Leistungsklassen und möglichen Sondereinrichtungen können wir sowohl Maschinen für den kleinen Betrieb wie auch für Betriebe mit sehr hohem Durchsatz liefern. Des Weiteren können wir auch Komplettlösungen mit individueller Peripherie wie Förderanlagen, Waagen und Etikettiermaschinen anbieten.

For years, we finished packaging machines in different performance levels for the tyre industry. The machines have been continuously developed and today they are of a very high standard. They are suited best for the rough and rugged assignment and for the multi-layered application. All systems are characterized by high availability. Due to the great performance categories and possible special facilities we can offer these machines for the smaller business as well as for companies with very high throughput. Furthermore, we can also offer complete solutions with individual peripherals such as conveyor systems, scales and labellers.

Pendant des années, nous avons terminé les machines dans les différents niveaux de performance pour l'industrie du pneu. Les machines ont été continuellement développées et aujourd'hui on a un très haut niveau. Les machines sont robustes et propre pour l'opération dure, idéal opération de multicouches. Tous les systèmes sont caractérisés par une haute disponibilité. En raison des nombreux catégories des performances et possibles installations spéciales nous pouvons offrir à la fois des machines pour la petite entreprise ainsi que les entreprises avec un débit très élevé. Par ailleurs, nous pouvons également offrir des solutions complètes aux particuliers les périphériques tels que des convoyeurs, des balances et les étiqueteurs.

Maschinentypen /	Leistung*
SF-E 1100 NF-S Standard	3 - 4 Pack/min.
SF-E 1100 NF-SL	4 - 6 Pack/min.
SF-E 1122 NF	7 - 10 Pack/min.
SF-E 1102 NF-DS-4S	10 - 13 Pack/min.
SF 1100 NF + SE 1102 DS-4S	14 - 16 Pack/min.

\* abhängig vom Produkt, der Bedienperson und der verwendeten Folie

Machine Types /	output*
SF-E 1100 NF-S Standard	3 - 4 pack/min.
SF-E 1100 NF-SL	4 - 6 pack/min.
SF-E 1122 NF	7 - 10 pack/min.
SF-E 1102 NF-DS-4S	10 - 13 pack/min.
SF 1100 NF + SE 1102 DS-4S	14 - 16 pack/min.

\* depends on product, the operator and the film used

Types de machines /	sortie*
SF-E 1100 NF-S Standard	3 - 4 paquet/min.
SF-E 1100 NF-SL	4 - 6 paquet/min.
SF-E 1122 NF	7 - 10 paquet/min.
SF-E 1102 NF-DS-4S	10 - 13 paquet/min.
SF 1100 NF + SE 1102 DS-4S	14 - 16 paquet/min.

\* selon le produit, l'opérateur et le film utilisé

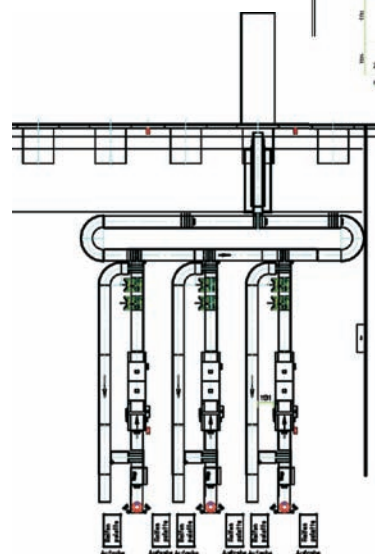

Beispiel-Zeichnungen für Komplettlösungen für den Reifenversand.

Sample drawings for complete solutions for the tyre shipment.

Dessins des échantillons pour des solutions complètes pour l'expédition des pneus.

# Reifenverpackungsanlagen

Tyre packaging machines

Pneu machine d'emballages

Typ SF-E 1122 NF



Scherenrollenbahnen in verschiedenen Längen und Breiten, ausziehbar, mit stabilen Metallrollen besetzt.  
 Roller conveyors of various lengths and widths, occupied telescopic, with solid metal rollers.  
 Convoyeurs à rouleaux de différentes longueurs et largeurs, occupée télescopiques, avec des rouleaux en métal robuste.

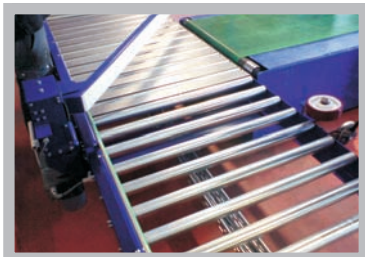

Rollenbahnförderer Roller conveyors Convoyeurs à rouleaux



Teilelager Parts warehouse Stock de pièces

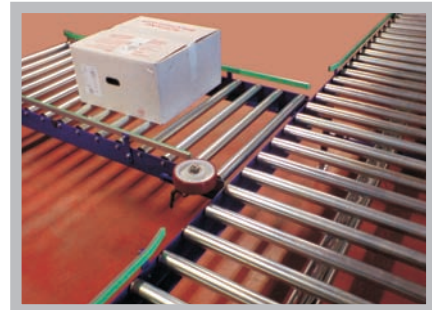

Rollenbahnförderer Roller conveyors Convoyeurs à rouleaux



Unser Vertriebspartner:  
 Our agency:  
 Notre agence:

